



SILVERSTONE[®]
Designing Inspiration

NT07 - 775

Superior low-profile thermal solution for Intel 45nm Core 2 Duo

45nm Dual core

NT07 - 775

Introduction

The Nitrogon NT07-775 is a CPU cooler designed for slim profile systems utilizing 45nm Intel Core 2 Duo processors. With an overall height of only 37mm, its compact dimension consists of fast heat-absorbing copper center and radiant styled aluminum fins for quick heat dissipation. Equipped with a custom designed small hub, 9-bladed 90mm fan, the Nitrogon NT07-775 has unusually high thermal performance for a cooler of its size while being low noise. For small enclosures such as the ultra-thin SilverStone LC19 and ML02 chassis or other special applications requiring the use of LGA775 CPUs, the NT07-775 is a perfect solution.

Special Feature

- Support Intel LGA775 45nm Core 2 Duo processors
- Designed for low profile systems at only 37mm tall
- Large, custom 90mm fan for excellent cooling and low noise
- Copper center and base with extruded aluminum fins
- Easy to install

Specifications

Model	SST-NT07-775
Material	Copper center, Extruded aluminum fins
Application	Intel Socket775 45 nm : Core 2 DUO E8000/E7000 series Pentium Dual-Core E5000 series Celeron D 400 Celeron E1000 series
Cooling fan	90mm cooling fan
Fan blade size	90 x 90 x 16mm
Fan speed	1200~1800rpm \pm 10%
Max air pressure	0.5~1.58mmH2O
Max airflow	12~23CFM
Noise	15~23dBA
Thermal Resistance	0.35($^{\circ}$ C/W)
Net Weight	310g
Dimension w/fan	93mm (W) x 36.5mm (H) x 93mm (D)

NT07 - 775

Installation Guide

1

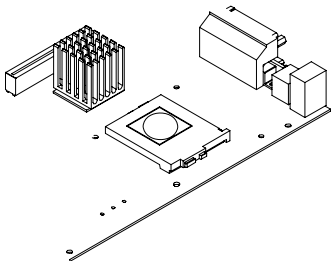

ENGLISH

Apply the included heatsink compound on you CPU evenly

DEUTSCH

Verteilen Sie die mitgelieferte Wärmeleitpaste gleichmäßig auf der CPU.

FRANCAIS

Appliquez de la pate thermique incluse sur votre processeur régulièrement

ESPAÑOL

Inserte la estructura de refrigeración incluida en su CPU haciendo presión de forma igual en todos sus puntos

ITALIANO

Applicare il dissipatore di calore sul CPU in maniera uniforme

РУССКИЙ

Равномерно нанесите на ЦП прилагаемый термосостав.

日本語

付属のヒートシンクコンパウンドをCPUに均等に塗ります。

한국어

동봉된 히트싱크 컴파운드를 장착하려는 CPU에 고루 바릅니다.

繁體中文

請將散熱膏均勻地塗抹在您的CPU上

NT07 - 775

Installation Guide

2

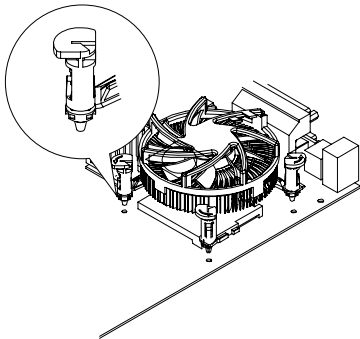

ENGLISH

Place the NT07-775 cooler on top of the installed CPU, and align the four fasteners with the holes on the motherboard.

(Make sure each fastener is oriented as shown, with the arrow directed outward.)

DEUTSCH

Setzen Sie den NT07-775-Kühler auf die installierte CPU auf, achten Sie darauf, dass die vier Halter über den Aussparungen im Motherboard sitzen.

(Achten Sie darauf, dass die Halter wie in der Abbildung ausgerichtet sind – der Pfeil zeigt nach außen.)

5

FRANCAIS

Placez le NT07-775 par-dessus le processeur installé, et alignez les 4 fixations rapides avec les trous de la carte mère. (Vérifiez bien que chaque fixation rapide est orientée comme montré, avec la flèche dirigée vers l'extérieur.)

ESPAÑOL

ISítúe el disipador NT07-775 sobre la CPU instalada y alinee los cuatro cierres con los agujeros de la placa base. (Asegúrese de que cada cierre se oriente de la forma que se muestra, con la flecha hacia el exterior).

ITALIANO

Posizionare il cooler NT07-775 sul CPU installato ed allineare i quattro ganci con i fori della scheda madre (assicurasí che ciascun gancio sia orientate come mostrato, con la freccia diretta verso l'esterno).

РУССКИЙ

Поместите кулер NT07-775 на верхнюю часть установленного ЦП, выровняйте четыре зажима и соответствующие отверстия материнской платы. (Убедитесь, что зажимы ориентированы так, как показано на рисунке, т.е. стрелка направлена наружу.)

日本語

NT07-775クーラーをインストールされたCPUの上に置き、マザーボードの4つの穴に4個のファスナーを合わせます。(各ファスナーは図のように矢印を外向きにしてください。)

한국어

NT07-775를 장착된 CPU 위에 위치하고, 4개의 고정 핀을 메인보드의 구멍에 정렬합니다. (반드시 고정핀이 그림과 같이 화살표 방향이 바깥쪽으로 위치하도록 합니다.)

繁體中文

將NT07-775 散熱器置於已安裝CPU上方，並將四個散熱器螺絲對準主機板上的孔位 (請確認每個散熱器螺絲的方向與附圖上的箭頭方向一致)

NT07 - 775

Installation Guide

3

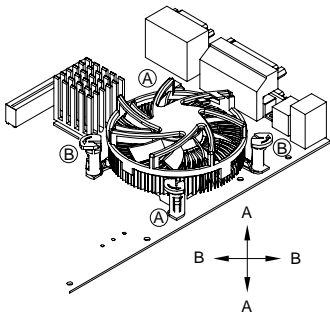

ENGLISH

Press and hook up two fasteners of A at a time and then the other two of B fix the CPU cooler in place.

DEUTSCH

Zum Fixieren der CPU drücken Sie zunächst die beiden Halter A gleichzeitig hinab, anschließend drücken Sie die beiden Halter B ebenfalls gleichzeitig hinab.

FRANCAIS

Appuyez et crochetez les deux fixations rapides A en même temps et ensuite les deux autres fixations rapides B du dissipateur du processeur.

ESPAÑOL

Presione y enganche hasta dos cierres A a la vez y luego los otros dos B para situar el disipador de CPU en su lugar.

ITALIANO

Premere e agganciare contemporaneamente due ganci di A e poi gli altri ganci di B per fissare il cooler del CPU

РУССКИЙ

Нажмите одновременно и зацепите два зажима A, а затем два зажима B, тем самым зафиксировав кулер ЦП.

日本語

図のようにAの方向の2個のファスナーを同時に押して固定し、他方のBのファスナー2個も固定して、CPUクーラーを所定の位置に取り付けます。

한국어

A의 두개의 고정핀을 한개씩 눌러 끼운 후, B쪽도 동일하게 끼워 쿨러가 자리를 잡도록 합니다.

繁體中文

請依圖示下壓與鎖上位置A的散熱器螺絲，再下壓與鎖上位置B的散熱器螺絲

NT07 - 775

Installation Guide

4

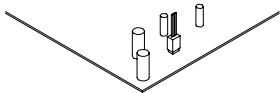

ENGLISH

When the NT07-775 is in place, connect the CPU fan cable to the connector labeled CPU_FAN on motherboard.

DEUTSCH

Wenn der NT07-775 richtig sitzt, schließen Sie das CPU-Lüfterkabel an den Anschluss CPU_FAN des Motherboards an.

FRANCAIS

Lorsque le NT07-775 est en place, branchez le câble du ventilateur du processeur au connecteur de la carte mère nommé CPU_FAN.

ESPAÑOL

Quando el NT07-775 esté situado, conecte el cable del ventilador de la CPU al conector etiquetado CPU_FAN en la placa base

ITALIANO

Una volta portato il NT07-775 in posizione, connettere il cavi della ventola del CPU al connettore contrassegnato CPU_FAN sulla scheda madre.

РУССКИЙ

Когда NT07-775 окажется на месте, подключите кабель вентилятора ЦП к разъему материнской платы с пометкой CPU_FAN.

日本語

NT07-775が設置されたら、CPUファンケーブルをマザーボード上のCPU_FANと表示されたコネクタに接続します。

한국어

NT07-775가 잘 장착된것을 확인한 후, CPU 팬케이블을 메인보드상 CPU_FAN이라 표시된 커넥터에 꼽아줍니다.

繁體中文

當NT07-775已安裝完成，將CPU風扇電源接頭接上主機板

Uninstallation Guide

1

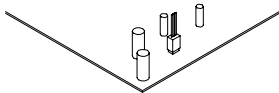

ENGLISH

Remove the CPU fan cable from the connector labeled CPU_FAN on the motherboard.

DEUTSCH

Trennen Sie das CPU-Lüfterkabel vom mit CPU_FAN beschrifteten Anschluss am Motherboard.

FRANCAIS

Retirez le câble du ventilateur du processeur branché sur la prise nommée CPU_FAN de votre carte mère.

ESPAÑOL

Retire el cable del ventilador de la CPU del conector etiquetado CPU_FAN de la placa base.

ITALIANO

Rimuovere il cavo della ventola del CPU dal connettore contrassegnato CPU_FAN sulla scheda madre.

РУССКИЙ

Выньте кабель вентилятора ЦП из разъема материнской платы с пометкой CPU_FAN.

日本語

CPUファンケーブルをマザーボード上のCPU_FANと表示されたコネクタから外します。

한국어

CPU 팬케이블을 CPU_FAN이라 메인보드에 표시된 커넥터에서 제거합니다.

繁體中文

將CPU風扇電源線自主機板上移除

NT07 - 775

Uninstallation Guide

2

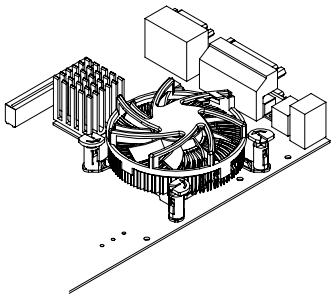

ENGLISH

Rotate each fastener in a counterclockwise direction.

DEUTSCH

Drehen Sie die einzelnen Halterungen gegen den Uhrzeigersinn.

FRANCAIS

Faites tourner chaque fixation rapide dans le sens inverse des aiguilles d'une montre.

ESPAÑOL

Gire cada cierre en dirección contraria a las agujas del reloj.

ITALIANO

Rotare ciascun gancio in senso orario.

РУССКИЙ

Поверните каждый зажим против часовой стрелки.

日本語

各ファスナーを反時計回りに回します。

한국어

각 고정핀을 시계 반대방향으로 돌려줍니다.

繁體中文

請依圖示箭頭方向逆時針旋轉散熱器螺絲

NT07 - 775

Uninstallation Guide

3

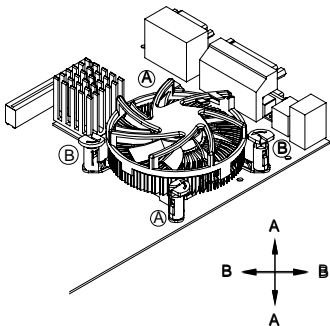

ENGLISH

Pull up two fasteners of A at a time and then the other two of B to remove the CPU Cooler from the motherboard.

DEUTSCH

Zum Abnehmen des CPU-Kühlers vom Motherboard ziehen Sie zunächst die beiden Halter A gleichzeitig heraus, anschließend ziehen Sie die beiden Halter B ebenfalls gleichzeitig heraus.

FRANCAIS

Tirez vers le haut les deux fixations rapides A en même temps, puis faites de même avec les fixations rapides B afin de retirer de votre carte mère le dissipateur du processeur.

ESPAÑOL

Tire de hasta dos cierres A a la vez y luego los otros dos B para retirar el disipador de CPU de la placa base.

ITALIANO

Tirare contemporaneamente i ganci di A e poi i ganci di B per rimuovere il cooler del CPU dalla scheda madre.

РУССКИЙ

Одновременно потяните два зажима А, а затем два зажима В, и высвободите кулер ЦП из отверстий материнской платы.

日本語

Pull up two fasteners of Aの側のファスナー2個を同時に引き上げ、他方のB側のファスナー2個を引き上げて、マザーボードからCPUクーラーを外します。

한국어

A의 2개의 고정핀을 한개씩 차례로 위로 당겨준 후, B쪽의 고정핀도 차례로 하나씩 당긴 후, CPU 쿨러를 메인보드로부터 제거합니다.

繁體中文

請依圖示拉起位置A散熱器螺絲，再拉起位置B散熱器螺絲，以將CPU自主機板取出

NT07 - 775

Uninstallation Guide

4

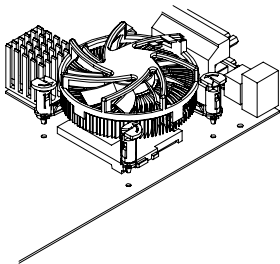

ENGLISH

Remove the CPU cooler from the motherboard.

DEUTSCH

Nehmen Sie den CPU-Kühler vom Motherboard ab.

FRANCAIS

Retirez le dissipateur de la carte mère..

ESPAÑOL

Retire el disipador de la CPU de la placa base.

ITALIANO

Rimuovere il cooler del CPU dalla scheda madre.

РУССКИЙ

Выньте кулер ЦП из материнской платы.

日本語

マザーボードからCPUクーラーを取り外します。

한국어

메인보드로 부터 CPU 쿨러를 제거합니다.

繁體中文

將CPU散熱器自主機板上移除

NT07 - 775

Uninstallation Guide

5

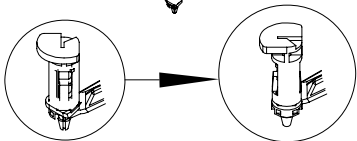
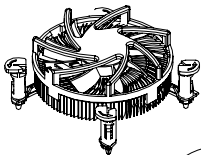

ENGLISH

Rotate each fastener in a clockwise direction to reset its place.
(When reset, each fastener should be oriented as shown, with the arrow directed outward.)

DEUTSCH

Drehen Sie sämtliche Halter zum Rücksetzen gegen den Uhrzeigersinn.
(Achten Sie darauf, dass die Halter nach dem Rücksetzen wie in der Abbildung ausgerichtet sind – der Pfeil zeigt nach außen.)

FRANCAIS

Faites tourner chaque fixation rapide dans le sens des aiguilles d'une montre pour le réinitialiser.
(Lors de la réinitialisation, chaque fixation rapide doit être positionnée comme montré, avec la flèche dirigée vers l'extérieur.)

ESPAÑOL

Gire cada cierre en el sentido de las agujas del reloj para volverlos a poner en su lugar.
(Cuando vuelvan a estar en su lugar, cada cierre deberá estar orientado como se muestra, con la flecha hacia fuera.)

ITALIANO

Ruotare ciascun gancio in senso orario per ristabilire la posizione.
(ogni gancio deve essere orientato come mostrato con la freccia diretta verso fuori.)

РУССКИЙ

Поверните зажимы по часовой стрелке, чтобы вернуть их в исходное положение.
(В исходном положении зажимы должны быть ориентированы так, как показано на рисунке, т.е. стрелка направлена наружу.)

日本語

各ファスナーを時計方向に回して、所定の場所に設置します。
(設置するときは、図のように矢印を外向きにしてください。)

한국어

고정핀을 시계 방향으로 돌려 제자리로 돌아오게 리셋 합니다.
(리셋이 된 상태에서 고정핀은, 그림과 같이 화살표 방향이 바깥으로 와야 합니다.)

繁體中文

將每個散熱器螺絲順時間旋轉以復原其位置
(當歸位時，每個散熱器螺絲上的螺絲應與圖示中的箭頭方向一致)

NT07 - 775

Warranty Information

During the warranty period, assistance for replacement or exchange of defective components is available at the place of purchase. Please bring your receipt and warranty certificate for the proof of purchase. The warranty does not cover repair or exchange of the product resulting from misuse, accident, modification, unsuitable physical or operating environment, improper maintenance by you, or failure caused by a product for which SilverStone is not responsible for. The warranty is voided by removal or alteration of product or parts identification labels.

Warranty period is region specific, please contact your reseller or SilverStone authorized distributor for more information.

This instruction will help you to make the most out of your product. Please read through it before installation. Also, please keep your product receipt and this instruction in safe place for the future reference.

We, SilverStone Technology, hope you will enjoy our product. If you have any comments or suggestions, please email to support@silverstonetek.com. Thank you for choosing and supporting our product.

45nm_{Dual core}

To be valid, this sheet must be filled out by
your salesperson at the time of purchase.

Store :

Purchaser :

Purchase date :

Model No. :

Serial No. :

SILVER STONE

SilverStone Technology Co., Ltd.

www.silverstonetek.com

suppot@silverstonetek.com

Issue Date : December, 2008

NO.G11208681